

Postup aplikace zateplovacího systému EKO-STZ:

Kontrola stávajícího stavu podkladu a jeho příprava před lepením izolantu

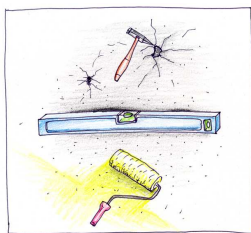

Podklad musí být suchý, soudržný a zbavený nečistot. Možné je mechanické čištění, vhodné je omytí a opláchnutí podkladu tlakovou vodou. Všechny nesoudržné části je třeba odstranit a tato místa vyspravit (např. stěrkou EKOSAN). Novou omítkovinu je nutno nechat dostatečně vyzrát. Stavba musí být ošetřena tak, aby nedocházelo k zatékání do systému. Doporučená tolerance rovinnosti podkladu je max. 20 mm na 1 m délky. Větší nerovnosti je nutno vyspravit. Podklad se z důvodů omezení nasákavosti a zpevnění celoplošně napanetruje hloubkovou penetrací EKOPEN.

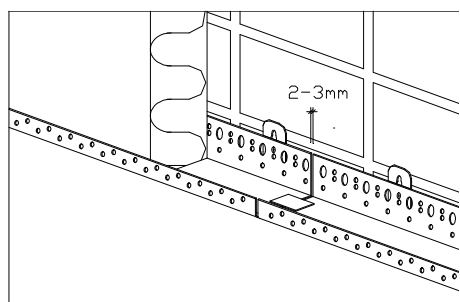

Kotvení soklového profilu

Soklový profil umístíme do takové výšky, aby byla zajištěna izolace tepelného mostu v úrovni podlahy. Tento profil se upevní soklovými hmoždinkami ve vzdálenosti cca 50 cm. Jednotlivé profily je vhodné spojovat plastovými spojkami, které zajistí dodržení roviny. Podle potřeby se pod soklový profil na připevňovací vrut vkládají distanční podložky. Montáž je nutno provádět tak, aby byla dosažena dokonalá rovinnost a vodorovnost vytvořené hrany.

Lepení polystyrenových desek

K lepení izolačních desek se používá suchá lepicí směs EKOFIX-Z. Lepicí směs nanášíme na zadní stranu izolantu po celém obvodu desek v pásu šířky 50 – 80 mm a uprostřed desky ve formě 3 terčů ve velikosti dlaně a v tloušťce 8 - 10 mm podle rovinnosti podkladu. U velmi rovných podkladů a u minerálních izolantů s kolmým vláknem se lepicí hmota nanáší na celou plochu desky izolantu, a to zubovou stěrkou. Lepicí hmota nesmí zůstat na bočních hranách izolantu, ani se nesmí vtláčit do spár mezi nimi.

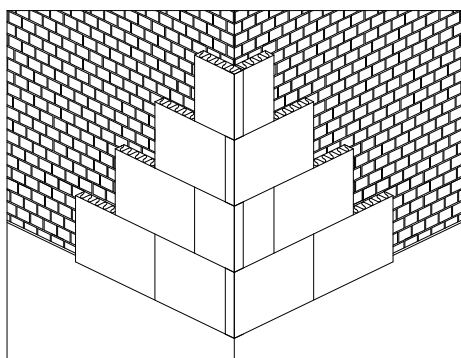
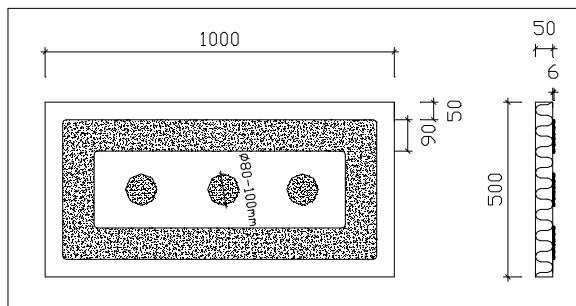

Desky tepelného izolantu se lepí zdola nahoru ve vodorovných řadách, přičemž se kladou na vazbu, a to i na rozích budov. Jednotlivé desky je třeba dorážet těsně k sobě z důvodu zamezení vzniku nežádoucích spár. Eventuální spáry se vytmelí nízkoexpanzní pěnou, větší spáry je třeba vyklínovat kousky polystyrenu. Je zcela nepřijatelné použít k vyplnění spár lepicí nebo stěrkový tmel, neboť dojde ke vzniku tepelného a vlhkostního mostu.

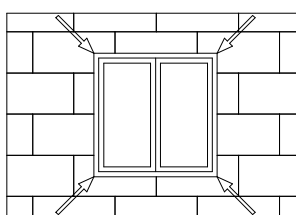

Správně

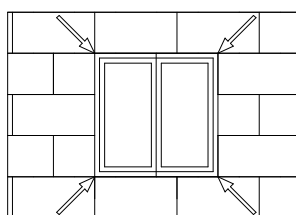

Chybně

U okenních a dveřních otvorů se desky kladou tak, aby křížení spár desek izolantu nesplývalo s rohem otvoru v konstrukci, vždy s přesahem umožňujícím čelní překrytí tepelného izolantu následně lepeného na ostění. V nároží a u ostění oken a dveří je vhodné nalepit desky s přesahem 5 – 10 mm oproti konečné hraně rohu a po vytvrdnutí přesah pečlivě zaříznout a zabrousit. Při izolování ostění oken je třeba zabránit vzniku tepelného a vlhkostního mostu lepením tepelného izolantu i pod parapetní plech.

V průběhu lepení izolantu je nutné provádět kontrolu rovinnosti pomocí vodováhy nebo olovnice. Po dokonalém zatvrdnutí lepidla, obvykle za 1-2 dny (dle klimatických podmínek), se dokončí příprava rovinnosti povrchu přebroušením celé plochy brusným hladítkem. Prach po broušení je třeba odstranit.

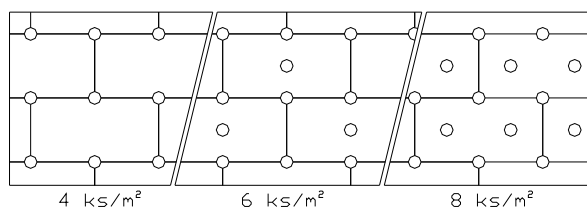

Kotvení izolantu

Kotvení izolantu se provádí plastovými talířovými hmoždinkami s plastovým, popř. kovovým trnem zpravidla v počtu 4 – 8 ks / m² (počet a délka hmoždinek je závislá na statickém posouzení objektu a následně na projektu zateplení, více viz „hmoždinkový předpis“). Délka hmoždinek musí být taková, aby hloubka kotvení v nosném podkladu byla min. 5 cm, v pěnosilikátu a podobných materiálech bude hloubka kotvení min. 6 cm. Otvory pro

hmoždinky se vrtají vrtačkou s příklepem, u porézních a méně pevných materiálů bez příklepu. Hmoždinky se doráží přiměřenou silou tak, aby byl talířek hmoždinky zapuštěn cca 2 mm pod povrch izolantu. Talířky je nutno přestěrkovat armovacím tmelem.

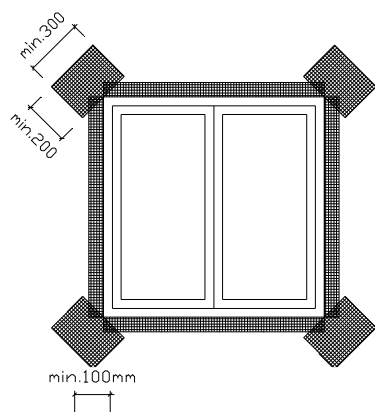

Ochrana exponovaných míst

Všechny hrany a rohy objektu je nutno chránit osazením vyztužovacích rohových profilů s tkaninou, které se usazují do armovací stěrky a jejichž rovinnost je zajištěna pomocí olovnice. V místech tvorových výplní je nutno do všech rohů pomocí armovací stěrky diagonálně nalepit obdélníky tkaniny o rozměru min. 30 x 20 cm. Horní špaletu okenních otvor je nutno opatřit rohovým profilem s okapničkou.

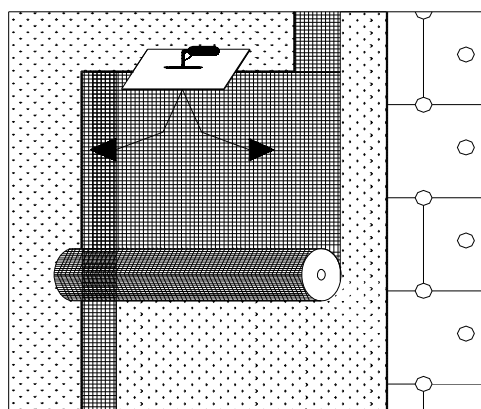
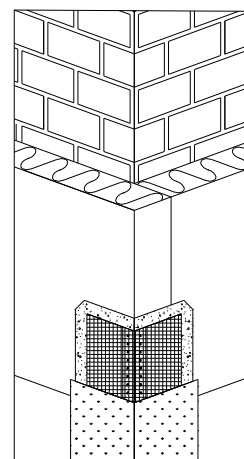

Vytváření základní vrstvy (armování)

- Na izolant se nanese vrstva armovací stěrky Vazakryl o tl. cca 4 mm, do které se okamžitě vtlačují pásy vyztužovací tkaniny směrem shora dolů s přesahem min. 10 cm. Tkanina se vtlačí hladítkem od středu ke krajům tak, aby byla celoplošně pokryta Vazakrylem. Vytlačený tmel včetně eventuálního přídatku použijeme pro konečné přestřkování, které musí zajistit uložení tkaniny v poloze mezi 1/2 a 2/3 tloušťky armovací vrstvy, blíže vnějšími líci, tzn. že se na povrchu utvoří souvislá uzavírací armovací vrstva, ve které tkanina nesmí být viditelná. Stěrkový

podklad, uložení výztužné tkaniny a konečné přestřkování se musí provádět v jedné pracovní operaci. Pokládání výztužné tkaniny před nanášením armovací stěrky je nepřijatelné. Po zaschnutí armovací stěrky, po min. 2 – 3 dnech (v případě nepříznivých klimatických podmínek i déle), se celá plocha přebrousí hladítkem, přičemž je třeba dbát, aby nedošlo k poškození výztužné tkaniny. Prach po broušení je třeba odstranit. Před nanášením povrchové úpravy se provede kontrola dvoumetrovou latí. Konečná tloušťka základní vrstvy by měla být 3 – 4 mm.

Penetrování základní vrstvy

Před zahájením penetrace se přesvědčte, že základní vrstva je dokonale vyschlá a vyzrálá. V ranních hodinách pozor na vysokou relativní vzdušnou vlhkost. Po vyzrání základní vrstvy se z důvodu zvýšení přídržnosti povrchové úpravy k základní vrstvě celá plocha napenetruje jednou vrstvou základního nátěru EKOFAS (event. EKOFAS Silikát). Pokud bude dekorativní omítkovina přímo probarvena, doporučujeme penetraci probarvit do odstínu omítkoviny z důvodu možného proškrábnutí při vzorování.

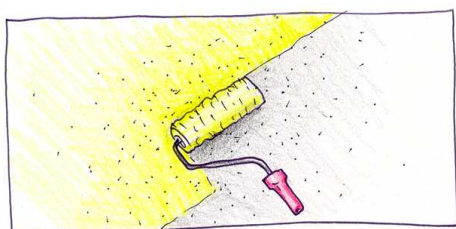

Nanášení povrchové úpravy

Povrchovou úpravu zateplovacího systému může vytvářet disperzní, silikonová, silikátová nebo minerální dekorativní omítkovina v různých strukturách a zrnitostech. Disperzní a silikonové dekorativní omítkoviny je možno probarvit podle Colorprogramu firmy Ekolak. Minerální omítkoviny jsou dodávány v bílé barvě a následně se opatřují ochranným nátěrem fasádní barvou. Silikátové dekorativní omítkoviny jsou tónovány podle barevnice Colorprogram Silikát. Z důvodu prodloužení životnosti systému a snížení rizika degradace polystyrenu doporučujeme použití povrchové úpravy ve světlejších a středně sytých odstínech (odstíny se stupněm odrazivosti více než 30). Dekorativní omítkoviny se nanášejí nerezovým hladítkem shora dolů, přičemž se roztahují na tloušťku zrna. Poté se plastovým hladítkem vzorují do požadované struktury. Předpokladem pro dosažení jednotné a rovnoměrné struktury povrchu je aplikace omítkoviny bez přerušení a dostatečným množstvím proškolených pracovníků. Pohledově ucelené plochy se doporučuje provádět v jedné pracovní operaci. Na jedné stejnobarevné ploše se nesmí použít více šarží materiálu. Styk více barevných odstínů omítkoviny na jedné ploše se provádí pomocí papírové pásky.

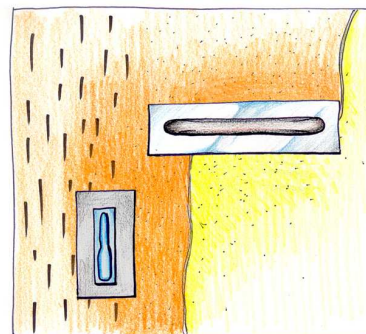

Během celé aplikace je nutno dodržovat následující podmínky:

Veškeré mokré procesy při aplikaci zateplovacích systémů EKO-STZ (lepení, armování, penetrování, nanášení dekorativních omítkovin) se mohou provádět při teplotách +5 až +25°C (pro vzduch i podklad). Aplikace zateplovacích systémů se nesmí provádět za přímého slunce, při silném větru a za deště. Před těmito vlivy musí být fasáda chráněna i v průběhu vysychání či vytvrzování. Doporučuje se překrytí lešení jak shora, tak z vnější strany ochrannou sítí či fólií. Do jednotlivých komponentů se nesmí přidávat jakékoli další příměsi, pokud nejsou předepsány výrobcem. Neodborné dodatečné zásahy do zateplovacích systémů EKO-STZ jsou nepřijatelné. Jakékoliv zásahy je zapotřebí provést odborným způsobem tak, aby bylo zabráněno průniku dešťové vody do systému.

Podrobný postup aplikace je uveden v „ZÁVAZNÉM TECHNOLOGICKÉM POSTUPU montáže zateplovacích systémů EKO-STZ“ a v ČSN 732901 „Provádění vnějších tepelně-izolačních kompozitních systémů (ETICS)“, případně v technických listech od výrobce.